

FEBRUAR 2026

# GOŠKO



## KAZALO

## Uvodne besede

|                           |   |
|---------------------------|---|
| Beseda urednice .....     | 2 |
| Beseda ravnateljice ..... | 3 |

## Misli in dogodki

|                     |   |
|---------------------|---|
| Misli dijakov ..... | 4 |
|---------------------|---|

## Kotiček za najmlajše

|  |   |
|--|---|
| Povezani v skupnost 1. Ga .....                  | 5 |
| Različni, a hkrati povezani dijaki v 1. Gb ..... | 6 |
| 1. Gc – več kot le razred.....                   | 7 |

## Kotiček za najstarejše

|  |    |
|--|----|
| Splošna matura 2025 .....  | 8  |
| Zlata maturanta konjiške gimnazije –<br>Dominik Plohl in Žiga Juhart ..... | 9  |
| Maturantski ples .....   | 10 |

## Dijaški kotiček

|                        |    |
|------------------------|----|
| Dijaška skupnost ..... | 12 |
|------------------------|----|

## Kotiček za tekmovanja

|  |    |
|--|----|
| Dosežki v šolskem letu 2024/2025 ..... | 14 |
| Odlični rezultati tekmovanj .....      | 15 |

## Kotiček za intervjuje

|                                     |    |
|-------------------------------------|----|
| Gal Očko – vrhunski karateist ..... | 18 |
| Intervju s šolskim bandom .....     | 18 |

## Mednarodni projekti

|                                    |    |
|------------------------------------|----|
| Konjiški gimnazijci v Celovcu..... | 20 |
| XR pustolovščina .....             | 21 |

## Dogajalo se je

|   |    |
|---|----|
| Dnevi evropske kulturne dediščine ..... | 27 |
| Haiku .....                             | 27 |
| Irski večer .....                       | 28 |
| Odsev leta .....                        | 29 |
| Obisk pri predsednici države .....      | 31 |

## Tradicionalna prireditve

|                   |    |
|-------------------|----|
| Vesele note ..... | 32 |
|-------------------|----|

## Šport

|                                       |    |
|---------------------------------------|----|
| Šport pri nas – več kot le pouk ..... | 34 |
| Vikend v tolinu .....                 | 35 |

## Potujemo

|                                    |    |
|------------------------------------|----|
| Obiskali smo cesarski Dunaj .....  | 36 |
| Po slovenskih sledih v Gradcu..... | 37 |
| Doživetja v Grčiji .....           | 38 |

## Uganke

|                                       |    |
|---------------------------------------|----|
| Pobeg iz okuženega laboratorija ..... | 39 |
|---------------------------------------|----|

## Uvodne besede

## BESEDA UREDNICE

Pred vami je nova izdaja šolskega časopisa GoSKo, ki tradicionalno izhaja ob informativnih dnevih in ponuja vpogled v utrip Gimnazije Slovenske Konjice. Namenjen je vsem tistim, ki šolo že soustvarjajo, predvsem pa bodočim dijakom, ki želijo bolje spoznati naše delo, vrednote in vsakdan.

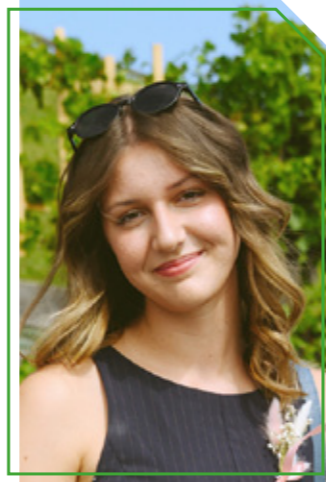

V tokratni številki smo zajeli širok spekter dogajanja, ki zaznamuje šolsko življenje na naši gimnaziji. Predstavljamo ekskurzije in potovanja, uspehe dijakov na najrazličnejših tekmovanjih, utrinke z maturantskega plesa ter pohvalne dosežke na splošni maturi. Posebno mesto namenjamo tudi projektom, tako šolskim kot mednarodnim, ki dijakom omogočajo najrazličnejše izkušnje in širijo njihova obzorja, ter dogodkom, ki jih organizira dijaška skupnost, saj popestrijo vsakdan in prispevajo k medsebojni povezanosti.

Ker so središče šolskega časopisa naši dijaki, smo postavili tudi nekaj posameznikov, ki s svojo predanostjo, z znanjem ali ustvarjalnostjo še posebej izstopajo in so lahko navdih drugim. Njihove zgodbe dokazujejo, da Gimnazija Slovenske Konjice nudi prostor za osebno rast, razvijanje talentov in uresničevanje ciljev.

GoSKo ni zgolj pregled dosežkov, temveč tudi zapis sodelovanja, idej in skupnih trenutkov, ki nastajajo skozi šolsko leto. Zahvaljujem se vsem dijakom, ki so sodelovali pri nastanku časopisa, ter mentorjem, ki so jih podpirali in usmerjali.

Vabim vas, da ob branju spoznate našo šolo skozi zgodbe tistih, ki jo vsak dan živimo. Morda prav ta številka koga spodbudi, da se nam v prihodnjem šolskem letu pridruži in postane del zgodbe Gimnazije Slovenske Konjice.

**Vita Jurak,**  
glavna urednica časopisa GoSKo

## Beseda ravnateljice

## ČLOVEK, ZNANJE, VREDNOTE IN TEHNOLOGIJA - UTRIP GIMNAZIJSKEGA LETA

Šolsko glasilo Gimnazije Slovenske Konjice že vrsto let povezuje dijaške misli, ustvarjalnost in spomine. Nastaja v obdobju med maturantskima plesoma dveh generacij, zato so v ospredju obrazi in zgodbe maturantov, ki so pred kratkim zaplesali četvorko in zapeli Gaudeamus igitur – simbol slovesa, ponosa in novih začetkov.

Leto 2025 je znova potrdilo, da je gimnazija prostor, kjer so človek, znanje in vrednote v središču, tehnologija pa orodje, ki učenje odpira v prihodnost. Dijaki, učitelji in mentorji smo skupaj soustvarjali okolje rasti, sodelovanja in inovativnosti – okolje, kjer so izzivi priložnost za razvoj.

Minulo šolsko leto je zaznamoval izjemen uspeh dijakov na državnih in mednarodnih tekmovanjih. Skupno so prejeli 10 zlatih in 13 srebrnih priznanj, na šolski in regijski ravni pa 91 priznanj. Štirje so bili nagrajeni s posebno nagrado Šolskega centra Slovenske Konjice-Zreče za izredne dosežke. Pri maturi je poleg dveh zlatih maturantov kar 40 % maturantov doseglo rezultate nad slovenskim povprečjem, več kot 80 % dijakov pa je pridobilo certifikat znanja tujega jezika na ravni B2. Takšni dosežki so rezultat predanega dela dijakov ter strokovnega mentorstva učiteljev.

Leto 2025 je prineslo tudi pomembne novosti: uvedbo tretjega oddelka gimnazije, novega tretjega tujega jezika – španščine ter interdisciplinarni sklop DIGIART JUMP!, ki povezuje gibanje, umetnost in tehnologijo.

Poseben pečat dajejo gimnaziji mednarodni projekti. V okviru Erasmus+ in projekta XR pustolovščina so dijaki pridobivali izkušnje v Španiji in Italiji, hkrati pa smo na šoli gostili partnerske dijake iz tujine. V projektih Teach XR in Digitalno je zmagovalno nastajajo sodobna digitalna učna gradiva, soustvarjena z uporabo virtualne in razširjene resničnosti. Aktivno smo povezovali tudi kulturo in dediščino – ob Dnevih evropske kulturne dediščine, na kulturni akademiji ob slovenskem kulturnem prazniku ter z mednarodnim

natečajem Resnična lepota, ki mladim odpira prostor za razmislek o spremembah v sebi in svetu. V letu 2025 smo se prvič srečali tudi s humanoidnim robotom – na prijeten in nekoliko šaljav način, a hkrati kot prelomno izobraževalno izkušnjo.

Pomemben del gimnazijskega vsakdana predstavlja aktivno dijaško življenje. Dijaki sodelujejo v dijaški skupnosti, kjer obravnavajo pobude dijakov, razvijajo odgovornost in skrbijo, da je glas dijakov slišan. Ustvarjalnost izražajo v gledališki skupini, šolskem glasbenem bandu, pevskem zboru, plesni skupini ter start-up aktivnostih, kjer se znanje povezuje z umetnostjo, nastopi, vodenjem prireditev in podjetnostjo. Številni dijaki se športno udeležujejo ter uspešno sodelujejo na tekmovanjih in natečajih, dijaki pa soustvarjajo tudi dobrodelno prireditev

Vesele note. Raznolikost dejavnosti omogoča, da vsak dijak najde prostor za izražanje svojih talentov, krepi socialne veščine in gradi samozavest.

Leto obeležujejo tudi pomembne obletnice, ki nas opominjajo, da prihodnost raste iz znanja, zgodovine in sodelovanja. V prihodnost zremo z zaupanjem – kot skupnost, ki verjame v ustvarjalnost, spoštovanje in priložnosti.

Dragi dijaki, nekateri ste šele na začetku svoje gimnazijske poti, drugi že stopate proti univerzam in novim izzivom. Gimnazija je lahko trdna popotnica za prihodnost. Želim vam pogum, radovednost in vztrajnost pri uresničevanju vaših ciljev.

Glasilo je namenjeno tudi vam, bodoči gimnazijci. Gimnazijski program ponuja varno in spodbudno okolje, kjer razvijate znanje, veščine in širino pogleda – ter si odpirate vrata v trajnostno in povezano prihodnost.

Želim vam prijeto in navdihujoče branje.

**Mag. Jasmina Mihelak Zupančič,**  
ravnateljica-direktorica

## GIMNAZIJA SLOVENSKE KONJICE – MISLI DIJAKOV

V osnovni šoli si nisem nikoli vzel časa in se pripravljala na tekmovanja, zato sem zelo vesel, da me je na gimnaziji profesorica Kračun spodbujala in se mi je uspelo uvrstiti na državno tekmovanje iz matematike, kjer sem dobil srebrno priznanje.

**Filip Kračun**



Hvaležni smo za to unikatno izkušnjo (obisk predsednice države), ki nam je odprla oči v svet politike, ambicij in boljšega jutri.

**Svit Strelc**

Takšni dnevi so za nas zelo zanimivi, saj pouk poteka drugače kot po navadi. Veliko se družimo, sodelujemo in ob vsem tem spoznavamo Slovenijo in življenjsko pestrost.

**Loti Jazbec**

Izmenjava je bila nepozabna, saj sem spoznala veliko novih prijateljev.

**Eva Gorjup**



Šolske obveznosti niso le naloge, temveč priložnost, da rastemo drug ob drugem in se učimo tudi potrpežljivosti, razumevanja in sodelovanja.

**Ajda Lešnik in Ana Lajnšček Kralj**



A branje ni ostalo zgolj med platnicami – rodilo se je v barvah, besedah in ustvarjalnosti.

**Zoja Zorc**



### KOLOFON

**GoSKo 2026**

ISSN C508-9166

Publikacija izhaja enkrat letno

Urednica: Vita Jurak

Mentorica: Mihaela Ribič

Lektoriranje: Mihaela Ribič, Mojca Hauptman

Slikovno gradivo: dijaki GSK

Naslov: Gimnazija Slovenske Konjice,  
Tattenbachova ulica 2 a, 3210 Slovenske Konjice

Grafično oblikovanje in izvedba: Epigraf

Leto izida: 2026

Slovenske Konjice, februar 2026



## Povezani v skupnost 1. Ga

Smo 1. Ga, skupina 25 dijakov, ki imajo različne interese, a vendar nas povezuje skupna želja po znanju. Kot skupnost smo raznoliki, a zelo povezani in vedno pripravljeni sodelovati. Skupaj z našo razredničarko mag. Aleksandro Boldin se pri zanimivih urah zgodovine podajamo v preteklost, a jo skozi trenutne dogodke tudi aktualiziramo. Pri pouku smo zbrani in vedoželjni, a dneve si znamo

popestriti s smehom in z dobrimi šalami. Ko nismo na gimnaziji, nas lahko najdete na treningih, pri pevskem zboru, gasilcih, v glasbeni šoli in raznih drugih obšolskih dejavnostih. Pripravljeni smo pomagati drug drugemu, saj se zavedamo, da smo skupaj močnejši, pripravljeni na vsak izziv, s katerim se bomo srečali.

**Eva Koprivnik**



## Različni, a hkrati povezani dijaki v 1. Gb

Smo 1. Gb, skupnost 25 dijakov – zelo različni, a hkrati povezani. Že prvi šolski dan je bila naša učilnica napolnjena s smehom in prijaznimi besedami naše nove razredničarke Marjetice Štante Kapun, ki nas je sprejela s toplino in nasmehom na obrazu. Od takrat smo skupaj preživeli veliko zanimivih trenutkov, najbolj pa se nam je v spomin vtisnil spoznavni vikend v Tolminu, kjer smo se še

bolj povezali in drug o drugem izvedeli več. To se zdaj pozna, saj tudi pri pouku pokažemo, da znamo sodelovati in si pomagati. Upamo, da bomo svoja gimnazijska leta čim bolj izkoristili, se v tem času še bolj spoznali, se veliko novega naučili in predvsem uživali, saj vemo, da bodo hitro minila.

Zarja Boldin



## 1. Gc - več kot le razred

Ne začnemo vsi na isti točki, a smo se znašli na isti poti. V učilnicah Gimnazije Slovenske Konjice se je iz posameznikov postopoma oblikoval 1. Gc – razred, kjer povezanost ni samoumevna, ampak zgrajena. Med nami se prepletajo pogovori, pomoč, smeh in tiha podpora. Ko se znajdemo pred izzivi, stopimo skupaj in damo vse od sebe. Šolske obveznosti niso le naloge, temveč priložnost, da rastemo drug ob drugem in se učimo tudi potrpežljivosti, razumevanja in sodelovanja. Najlepši del našega razreda so trenutki, ki jih ni mogoče oceniti z oceno – druženje, iskreni pogovori in spomini, ki nastajajo čisto spontano. Verjamemo, da nam gimnazijska leta ne bodo dala le znanja, temveč nas bodo

tudi naučila, kaj pomeni biti del skupnosti. Razred 1. Gc ni le številka na urniku, temveč je prostor, kjer se počasi piše zgodba, sestavljena iz majhnih trenutkov, ki skupaj pomenijo nekaj velikega. Kot je zapisal Antoine de Saint-Exupéry: »Bistvo je očem nevidno.« Tako smo začeli graditi nekaj, kar bo ostalo še dolgo po tem, ko bodo šolski hodniki za nami.

Velika zahvala gre tudi naši razredničarki Mateji Smolar Tič za ves trud in njeno upanje v naš razred. Vsem sošolcem in sošolkam pa želiva veliko uspeha.

Ajda Lešnik in Ana Lajnšek Kralj



# Splošna matura 2025

V spomladanskem roku splošne mature 2025 je pogoje za opravljanje splošne mature izpolnjevalo 54 dijakov četrtega letnika. Ena dijakinja se mature ni udeležila, tako da je k izpitu pristopilo 53 dijakov. Splošno maturo je uspešno opravilo 50 dijakov, kar predstavlja 94,3 % uspešnost in je primerljivo z državnim povprečjem (95,8 %).

Povprečno število točk naših maturantov je znašalo 20,7, kar je nad slovenskim povprečjem. Posebej ponosni smo na **dva zlata maturanta** – **Žiga Juhart** in **Dominik Plohl** sta s svojim znanjem in z vztrajnostjo dosegla izjemen uspeh.

Tudi pri posameznih predmetih so naši dijaki dosegli zelo dobre rezultate. Izstopali so predvsem pri:

- **angleščini** na osnovni in višji ravni, kjer so dosegli **100 % uspešnost** ter povprečne ocene, primerljive ali višje od slovenskega povprečja;
- **biologiji**, kjer je bila uspešnost **100 %**, povprečna ocena pa bistveno višja od državnega povprečja;
- **kemiji**, kjer so prav tako dosegli **100 % uspešnost** in višje povprečne ocene kot na ravni države;
- **geografiji, sociologiji, slovenščini in psihologiji**, kjer so bili rezultati nad slovenskim povprečjem tako po uspešnosti kot po ocenah.



Pri **matematiki na višji ravni** so vsi dijaki uspešno opravili izpit, povprečna ocena pa je bila zelo blizu slovenskemu povprečju. Tudi pri **slovenščini** so naši maturanti dosegli nadpovprečne rezultate tako po uspešnosti kot po povprečni oceni.

Doseženi rezultati so plod znanja, truda in vztrajnosti dijakov ter strokovnega in predanega dela učiteljev. Zahvala gre tudi staršem, ki so dijakom v času šolanja in priprav na maturo stali ob strani, jih spodbujali in vanje verjeli.

Iskrene čestitke vsem maturantom za dosežen uspeh in veliko sreče na nadaljnji življenjski poti!

**Mag. Marjetica Štante Kapun,**  
tajnica splošne mature



## Znanje je danes pomemba vrlina

Zlata maturanta konjiške gimnazije - Dominik Plohl in Žiga Juhart

**Kaj je bilo pred začetkom mature za vaju najtežje?**

**Žiga:** Zame je bil največji izziv vedeti, kdaj se dejansko začeti učiti za maturo. O maturi smo se pogovarjali že od začetka šolskega leta, vendar se mi je zdelo, da se je prvi izpit pojavil nenadoma. Spoznal sem, da smo vso maturitetno snov obdelali že skozi šolsko leto, tako da priprave na maturo niso trajale tako dolgo, kot sem sprva mislil.

**Dominik:** Najtežje je bilo najti predvsem motivacijo in vztrajnost za učenje.

**Kaj je bilo ključno za vaš uspeh na maturi?**

**Dominik:** Najbolj ključni sta bili podpora profesorjev, ki so nas vodili, ter vztrajnost.

**Žiga:** Zdi se mi, da je mojemu uspehu najbolj pripomogel moj odnos do šolskega dela. Že od malega sem sproti delal nalogo in se pravočasno začel učiti za ocenjevanja, kar sem obdržal do konca gimnazije.



**Se vama zdi, da se v naši družbi odličnost v znanju danes dovolj ceni?**

**Žiga:** Menim, da je znanje danes pomemba vrlina. Vsi moji sošolci poznajo vrednost znanja ter so trdo garali, da so na maturi lahko dali vse od sebe. Obenem pa se mi zdi, da znanje igra pomembno vlogo v vsakem življenju, naj bo to praktično znanje ali znanje o odnosu z ljudmi. Vsakemu je na srce pisano drugačno znanje, ki je enako pomembno ter tudi cenjeno.

**Dominik:** Menim, da je znanje v današnji družbi zelo različno cenjeno glede na kroge ljudi, ki nas obdajajo. Nekateri ga cenijo bolj, nekateri pa manj.



## VESELIMO TOREJ SE!

V življenju se nenehno izmenjujejo trenutki miru in viharja, bližine in slovesa, rasti in zorenja. Vsak čas ima svoj pomen, vsak korak svojo sled. In prav med temi prehodi, ko se mladost počasi nagiba proti odraslosti, pride trenutek, ki se vtisne globlje kot drugi – maturantski ples.

Ko je zima znova ovila pokrajino v belo tišino, je za nas maturante napočil večer, v katerem so se prepletli ponos, pričakovanje in kanček treme. Čas iskrih pogledov in iskrenih nasmehov. Pa tudi čas sladkih skrbi, kot so usklajevanje frizerja, vizažistke in pedikerke ter čas, ko se je moški del našega šolskega centra naučil, da ni priporočljivo odpirati vrat sedmih kvadratnih metrov velike garderobe, v kateri se preoblačijo dekleta s celotne širše občine Slovenske Konjice. Svečani večer smo dijaki otvorili s svečano polonezo, ki je povezala posameznike v celoto, nas za hip ustavila v času in nas opomnila, da nobena pot ni prehojena sama. Po maturantski himni Gaudeamus igitur je torej napočil čas, ko smo se lahko s ponosom v očeh zavrteli v različnih plesih – vse od počasnega valčka pa do strastnega tanga. Pokazali smo svoje naučeno plesno znanje, dekleta pa med drugim

še bleščeče obleke, ki so nam več mesecev kradle spanec in čokolado.

Prav poseben poklon smo namenili osebam, ki so nas spremljali že od samega začetka. Osebam, ki so nas videle napredovati, zmagovati, se razvijati in priznajmo tudi – padati in se izgubljeni. A vedno so bili tu za nas, poznali so tudi naše temne plati, ki so jih bleščeči reflektorji tokrat spretno prekrili. To so naši starši in profesorji – ali kot jim pravimo mi, naši šolski starši. Z iskrenimi besedami smo se zahvalili vsem skupaj, s plesom in naklonjenostjo pa vsakemu posebej.

Ta večer ni bil le ples, temveč postanek v času, trenutek, ko smo se ozrli nazaj in hkrati naredili korak naprej. Spomin nanj bo ostal z nami tudi takrat, ko se bodo poti razšle in bodo dnevi dobili nove ritme. A kar smo ustvarili skupaj, ostaja – kot tiha moč, kot nasmeh ob misli na to, kdo smo bili in kdo še postajamo. Naša najlepša noč se je odvijala kot v pravljici in skupaj smo ob glasni glasbi odplesali v sveže nedeljsko jutro, nekje globoko v nas pa je tiho odzvanjal glas – veselimo torej se!

Zoja Zorc



4. Ga



4. Gb

## DIJAŠKA SKUPNOST

Dijaška skupnost ima na naši šoli pomembno vlogo, saj povezuje dijake, skrbi za dobro vzdušje in soustvarja pestro šolsko dogajanje. Tudi letos smo dokazali, da znamo stopiti skupaj, sodelovati in ustvarjati dogodke, ki bodo vsem nam ostali v lepem spominu.



Šolsko leto smo začeli s tradicionalno fazanerijo, na kateri smo sprejeli in simbolično »krstili« dijake prvih letnikov. Dogodek je potekal v sproščenem in zabavnem vzdušju ter novincem omogočil, da so se lažje vključili v šolsko skupnost, spoznali starejše dijake in naredili prve korake v novo poglavje svojega šolanja.

Jeseni smo organizirali tudi kostanjev piknik, ki je prijetno popestril šolske dni. Ob peki kostanja smo se družili, klepetali in uživali v toplih jesenskih okusih. Za posebno čarobnost dogodka je vsak razred prispeval nekaj domačih dobrot, s čimer smo pokazali povezanost, ustvarjalnost in pripravljenost sodelovanja.

V decembru smo na gimnaziji imeli tudi praznični teden dejavnosti. Med njimi so bili prihod v šolo v pižamah, dan brez domačih nalog, dan, ko smo v šolo prišli brez šolske torbe ter tudi zadnja ura pouka je odpadla.

Pomemben dogodek je bila tudi prireditev ob dnevu samostojnosti in enotnosti, s katero smo obeležili pomemben praznik naše države. Po uradnem delu se je vsak razred predstavil s svojo glasbeno točko in poskrbel za smeh in dobro razpoloženje.

Vsi ti dogodki kažejo, da je dijaška skupnost srce šolskega življenja. S svojo energijo, idejami in sodelovanjem dijaki soustvarjamo prijetno okolje, v katerem se ne učimo le snovi, temveč tudi medsebojnega spoštovanja, sodelovanja in prijateljstva. Veselimo se vseh prihodnjih dogodkov in novih skupnih trenutkov, ki nas še čakajo.

Tudi letos nas, tako kot lani, čaka še ogromno dogajanja. Na pustni torek bo potekalo pustovanje, kjer bodo dijaki sodelovali z maskami in različnimi aktivnostmi. Poleg tega bomo organizirali še poletne športne igre, na katerih bodo razredi med seboj tekmovali v različnih športih.



Maša Malič



## TEKMOVALNI DOSEŽKI

### NA GIMNAZIJI SLOVENSKE KONJICE V ŠOLSLEM LETU 2024/25

#### Tekmovanje iz znanja sociologije

Mentorica: mag. Aleksandra Boldin  
Zlata priznanja: Zara Šretl, Sara Slapnik in Eva Gorjup  
Srebrno priznanje: Gal Stanovnik

#### Tekmovanju v znanju kemije za Preglovo plaketo

Mentor: Boris Pokorn, uni. dipl. inž. kem. tehnol.  
Zlato priznanje: Filip Kračun  
Srebrno priznanje: Tim Vežjak

#### Mednarodna olimpijada v znanju angleščine

Mentorica: mag. Marjetica Štante Kapun  
1. mesto: Žiga Juhart

#### Evropske statistične igre

Mentorica: Mojca Topolovec Špec, prof.  
Zlato priznanje: Daneja Jakob Kričaj, Špela Levart in Zara Šretl

#### Tekmovanju iz znanja zgodovine

Mentorica: mag. Aleksandra Boldin  
Zlato priznanje: Manca Levart

#### Tekmovanje v znanju biologije za Proteusovo priznanje

Mentorica: mag. Mojca Šegel  
Srebrno priznanje: Eva Gorjup

#### Tekmovanju iz znanja slovenščine za Cankarjevo priznanje

Mentorica: Mihaela Ribič, prof.  
Srebrno priznanje: Zoja Zorc

#### Tekmovanje iz znanja matematike

Mentorici: Mojca Topolovec Špec, prof. in Doroteja Kračun, mag. prof.  
Srebrni priznanji: Miha Starmšak in Filip Kračun

#### Tekmovanje iz logike in lingvistike

Mentorica: Mojca Topolovec Špec, prof.  
Srebrno priznanje: Daneja Jakob Kričaj

#### Tekmovanje iz fizike

Mentor: Jernej Kamenšek, prof.  
Srebrno priznanje: Miha Stramšak

#### Tekmovanje za Vodnikovo priznanje

Mentorica: Mojca Hauptman, prof.  
Srebrno priznanje: Daneja Jakob Kričaj

#### Evropske statistične igre

Mentorica: Doroteja Kračun, mag. prof.  
Srebrno priznanje: Dominik Plohl, Žan Klančnik in Žiga Juhart



#### Mednarodni Brechtov festival

Mentorica: Marjana Cenc Weiss, prof.  
Priznanje odličnosti: Sara Slapnik, Manca Levart, Kira Štruc Jurički, Gal Stanovnik in Jaka Leskovar

#### Mednarodni natečaj Resnična lepota

Mentorica: Mateja Smolar Tič, prof.  
1. in 2. mesto v literarnem natečaju v angleščini: Ana Rep Vovk in Izak Zal Adamlje

#### Natečaj za najboljši haiku

Mentorici: Mateja Smolar Tič, prof. in Jožica Orož Berginc, prof.  
Nagrajenci: Andraž Trtnik, Filip Kračun in Miha Soršak

#### Fotografski natečaju Če bil bi ptica

Mentorica: Doroteja Rušnik Stramšak, prof.  
2. in 3. mesto: Andraž Trtnik in Lovro Hitrec

#### Mednarodni natečaj Resnična lepota

Mentorica: Doroteja Rušnik Stramšak, prof.  
1. in 2. mesto na likovnem področju: Gala Lešek in Pia Ljubič  
1. mesto za najboljšo fotografijo: Neža Kangler



### BEST IN ENGLISH - MEDNARODNO TEKMOVANJE IZ ANGLEŠČINE

Da dijaki res obožujejo in tudi obvladajo angleški jezik, potrjuje tudi dejstvo, da se na naši gimnaziji prijavljamo tudi na mednarodna tekmovanja iz znanja angleščine. Tudi letos smo se udeležili tekmovanja Best in English, kjer je tekmovalo 31 456 dijakov iz 32 držav in del tega je bilo tudi 28 naših gimnazijcev. Dijaki so poleg novega znanja pridobili nove izkušnje in veščine, ki jim bodo zagotovo še kako koristile pri nadaljevanju šolanja in študiju.

Dijaki so dosegli odlične rezultate. Med našimi dijaki so se najbolje odrezali Vid Greifoner, Jon Marentič Šegel in Tine Celcer.

V mesecu marcu dijake čaka še mednarodna olimpijada iz angleškega jezika in nanjo se že zavzeto pripravljajo. Upamo, da se tudi letos udeležimo finalnega tekmovanja v Benetkah.

Mentorici: **mag. Marjetica Štante Kapun**  
in **Mateja Smolar Tič, prof.**



### PROTEUSOVO TEKMOVANJE

Marca je potekalo Proteusovo državno tekmovanje iz biologije. Tekmovalna tema so bile invazivne vrste. Bilo mi je zelo zanimivo, saj sem lahko poglobila svoje znanje o invazivkah in njihovem vplivu na okolje. Naloge so bile zahtevne, a hkrati zabavne. Na koncu sem osvojila srebrno priznanje, do zlatega pa mi je zmanjkala le ena točka, kar me je še dodatno motiviralo za prihodnje izzive. Moja mentorica je bila Mojca Šegel.

**Eva Gorjup**



### SREBRNO PRIZNANJE IZ FIZIKE

12. aprila 2025 sem se udeležil državnega tekmovanja iz fizike. Tekmovanje je zajemalo področja kinetične, potencialne in prožnostne energije, hitrosti, upora, sile vzgona in drugih sil. Naloge so bile zelo zahtevne, saj si moral princip naloge razumeti tako, da si, ko si prebral nalogo, vedel, kako priti z mnogimi različnimi enačbami do rešitve. Menim, da bi se lahko na tekmovanju še bolje odrezal, saj sva z mentorjem Jernejem Kamenškom tovrstne naloge veliko vadila in jih reševala na vse možne načine. Vseeno sem zadovoljen, da sem osvojil srebrno priznanje.

**Miha Stramšak**

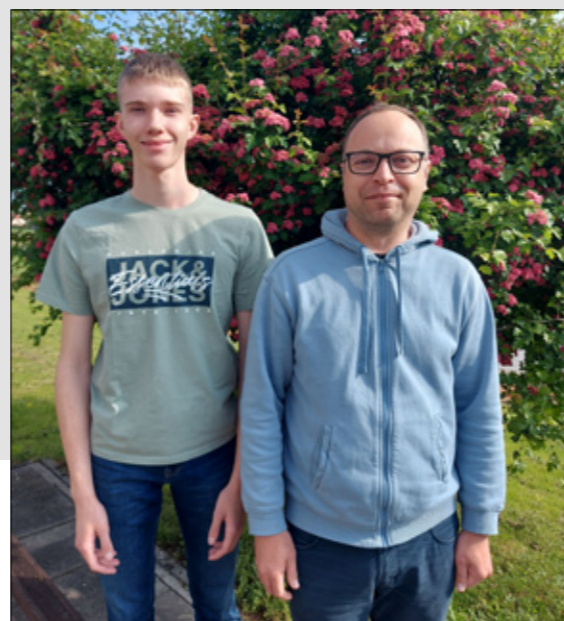

### DVE ZGODBI, ENA TEMA: LJUBEZEN POD DROBNOGLEDOM CANKARJEVEGA TEKMOVANJA

Tudi v tretjem letu izobraževanja na naši gimnaziji sem se odločila sodelovati na tekmovanju iz slovenščine. Zame to tekmovanje ni zgolj primerjanje znanja med mladimi ustvarjalci, temveč nekaj svetlega in dragocenega – nekaj, kar z drobnimi diamanti posipa mojo srednješolsko pot. Na koncu sem si prislužila srebrno Cankarjevo priznanje, a pot do njega se je začela že mesece prej, ob branju in poglobljenem razmišljanju o dveh izjemnih literarnih delih: ljubezenskem romanu *Ljubezen v času kolere* Gabriela Garcíe Márqueza in družbenem romanu *Prikrita harmonija* Katarine Marinčič.

Skupaj z mentorico Mihaelo Ribič sva se poglobili v besedili ter razmišljali o ljubezni z najrazličnejših perspektiv. Kajti vsaka dobra zgodba je pravzaprav zgodba o ljubezni – in prav to me je Cankarjevo tekmovanje znova opomnilo.

Gre za trostopenjski dogodek, ki vsako leto združi mlade, povezane z ljubeznijo do jezika in književnosti. Neizmerno lepo je videti polne učilnice mladih ustvarjalcev, ki z rahlo tresočimi se rokami in še bolj nemirnimi mislimi ugibajo, kaj bo treba tokrat strniti v skromnih 90 minutah – brez interneta, brez pomoči Chat GPT-ja in brez čudežnega navdiha, ki bi prišel ravno ob pravem času.

Lepo je bilo opazovati skupine mladostnikov, ki kljub hitremu tehnološkemu napredku v rokah še vedno držijo pisalo in papir ter si v mislih že sestavljajo uvod literarnega eseja. Še lepše pa je bilo spoznanje, da mladi v času hitrih podob in kratkih sporočil še vedno znajo prisluhniti besedi, ji dati težo in pomen. Cankarjevo tekmovanje ni le preizkus znanja, temveč prostor srečevanja misli, čustev in poguma za razmislek. Je opomnik, da literatura še vedno živi – v nas, med nami in v jeziku, ki ga s spoštovanjem nosimo naprej.

**Zoja Zorc**



### ODLIČEN KEMIJSKI REZULTAT

Tekmovanje v znanju kemije je priložnost, da dijaki pokažemo svoje znanje, logično razmišljanje in razumevanje kemijskih zakonitosti. Najbolje sva se odrezala Filip Kračun in Tim Vežjak. Na pripravah naju je pozorno spremljal in usmerjal najin mentor Boris Pokorn. Po končanem tekmovanju sva nestrpnost čakala rezultate, saj sva imela dober občutek. Na koncu sva se razveselila zlatega in srebrnega priznanja.

**Filip Kračun**

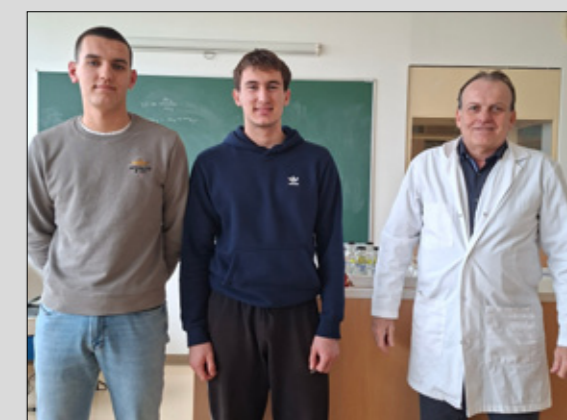

### Ponovno smo tekmovali v znanju iz sladkorne bolezni

Državno tekmovanje v znanju o sladkorni bolezni je potekalo 21. 11. preko spletne strani. Na tekmovanju so preverjali znanje o sladkorni bolezni, njenem nastanku, znakih in zdravljenju. Naloge so bile zanimive, vendar tudi zelo zahtevne. Novost je bila tudi ta, da smo takoj po končanem tekmovanju izvedeli za uvrstitev. Najbolje sva se odrezali Eva Gorjup in Gala Lešek, saj sva prejeli srebrni priznanji. Pri učenju naju je usmerjala in motivirala mentorica Mojca Šegel. Sodelovanje na tekmovanju mi je bilo zanimivo, saj sem izvedela veliko novega o tej bolezni.

**Gala Lešek**



Tudi na področju matematike uspešno tekmuje

## ZLATE BUČKE na Evropskih statističnih igrah

Ker smo radovedne in se nam ni problem naučiti nekaj novega ali poglobiti znanja, smo se v 3. letniku odločile za sodelovanje na 8. Evropskih statističnih igrah. Izbrale smo si ime **BUČKE**. Po uspešno opravljenem šolskem delu tekmovanja, na katerem smo morale v dveh tednih rešiti tri sklope po deset vprašanj, smo se uvrstile na državno raven tekmovanja. Drugo polovico januarja in prvo polovico februarja smo se ukvarjale z množico podatkov o demografskih značilnostih v Sloveniji in zelo uspešno opravile raziskovalno nalogo z naslovom Slovenija skozi številke: Kako demografske spremembe oblikujejo našo družbo? Dosegle smo namreč **7. mesto** v kategoriji A, v kateri tekmujejo dijaki 3. in 4. letnikov, in osvojile **ZLATO PRIZNANJE** na državnem tekmovanju.

Čeprav smo v tem šolskem letu maturantke, nam volje do novih in dodatnih izzivov ne zmanjka, zato smo se odločile za ponovno sodelovanje. Tokrat smo na šolskem delu tekmovanja na vsa vprašanja odgovorile pravilno. V zadnjem mesecu pa smo se ukvarjale z množico podatkov in pred nekaj dnevi oddale letošnjo raziskovalno nalogo. Sedaj pa nestrpno čakamo rezultate.

Daneja Jakob Kričaj, Špela Levart in Zara Šretl

Še nekaj najboljših dosežkov ...

### SREBRNI PRIZNANJI NA DRŽAVNEM TEKMOVANJU IZ MATEMATIKE

V preteklem šolskem letu je na šolskem tekmovanju v znanju matematike tekmovalo 35 dijakov, od katerih jih je 10 prejelo bronasto priznanje. Na državno tekmovanje, ki je 14. maja potekalo na 1. gimnaziji v Celju, so se uvrstili trije dijaki. **Miha Stramšak** in **Filip Kračun** sta osvojila **srebrni priznanji**.

### ZLATO IN SREBRNI PRIZNANJI NA DRŽAVNEM TEKMOVANJU IZ LOGIKE IN LINGVISTIKE

Tekmovanja iz logike in lingvistike se je udeležilo 31 dijakov, od katerih jih je 12 prejelo bronasto priznanje, štirje dijaki pa so se uvrstili na državno tekmovanje, ki je potekalo novembra v Ljubljani. Izvrsten rezultat in s tem **zlato priznanje** je dosegel **NEJC PUČNIK**, ki mu tekmovalne naloge niso tuje. Uspešni sta bili tudi **Nika Brumec** in **Neža Kangler**, ki sta osvojili **srebrni priznanji**.

Na državno raven 8. Evropskih statističnih iger se je uvrstilo več ekip. Poleg ekipe BUČKE je bila uspešna tudi ekipa **LIMITNI**: Žiga Juhart, Žan Klančnik in Dominik Plohl, ki so sedaj že študentje. Ekipa LIMITNI je z doseženim 11. mestom osvojila **srebrno priznanje**.

Ponosni mentorici sva Doroteja Kračun, mag. prof. in Mojca Topolovec Špec, prof.

Pripravila: **Mojca Topolovec Špec, prof.**



## ZOTKINI TALENTI 2025

V soboto, 14. junija 2025, je v Gallusovi dvorani Cankarjevega doma potekala slovesna podelitev za mlade in njihove mentorje ZOTKINI TALENTI 2025 – v čast "zlatim" mladim talentom, ki smo se s svojim znanjem, sposobnostmi, inovativnostjo in ustvarjalnostjo najbolje izkazali v šolskem letu na različnih tekmovanjih iz znanj, ki jih organizira Zveza za tehnično kulturo Slovenije. Te svečane prireditve sva se udeležili prejemnici zlatega priznanja iz sociologije Sara Slapnik in Zara Šretl skupaj z najino mentorico mag. Aleksandro Boldin.

Zara Šretl



## SREBRNO PRIZNANJE NA NOVEM TEKMOVANJU

Tekmovanje v znanju slovenskega jezika za Vodnikovo priznanje je bilo preteklo šolsko leto organizirano prvič, na njem pa smo poskusno lahko sodelovali tudi dijaki. Z dobrim rezultatom na šolskem tekmovanju sem se uvrstila na državno, ki je potekalo februarja na Filozofski fakulteti v Ljubljani. Tam so preizkusili naše znanje jezika in poznavanje dodatne literature. Tudi na državni ravni sem pokazala dovolj znanja in osvojila srebrno državno priznanje. Moja mentorica je bila Mojca Hauptman.

Daneja Jakob Kričaj



## ZLATO PRIZNANJE IZ ZNANJA ZGODOVINE

Dijaki Gimnazije Slovenske Konjice, **Manca Levart**, **Neja Kotnik** in **Žan Klančnik**, smo se uvrstili na državno tekmovanje mladih zgodovinarjev, ki je potekalo na Gimnaziji Koper. Tema tekmovanja je še posebej pomembna za slovensko narodno zavest. Dijaki smo pod mentorstvom mag. Aleksandre Boldin poglobljali znanje o oblikovanju zahodne meje na Slovenskem v 20. stoletju. Konjiški gimnazijci smo se izkazali v poznavanju pomembnejših dogodkov, pogodb, političnega dogajanja ter o osebnostih, ki so v 70. letih 20. stoletja pomembno vplivale na razvoj dogodkov. Preizkusili smo se tudi na terenskem delu tekmovanja, ki je potekalo skozi mesto Koper. Izjemno znanje pa je izkazala **Manca Levart**, ki je na tekmovanju dosegla **zlato priznanje** ter dokazala, da spada med najboljše mlade zgodovinarje v državi. Iskrene čestitke!

Neja Kotnik



## IZJEMNI REZULTATI KONJIŠKIH GIMNAZIJCEV IZ SOCIOLOGIJE

Dijaki Gimnazije Slovenske Konjice smo z izjemnimi rezultati navdušili na državnem tekmovanju iz sociologije, ki je marca 2025 potekalo na Filozofski fakulteti v Ljubljani. Tema tekmovanja je bila Odklonskost in kriminaliteta, pri čemer smo se osredotočili na nasilje nad ženskami na spletnih omrežjih ter vrstniško nasilje na spletu. S svojimi raziskavami in analizami smo osvetlili pomembne družbene probleme ter pokazali, kako jih je mogoče razumeti in reševati skozi sociološko perspektivo.

Prejemnice zlatih državnih priznanj smo bile **Eva Gorjup**, **Sara Slapnik** in **Zara Šretl**; prejemnik srebrnega priznanja pa **Gal Stanovnik**. Vsi smo pokazali izjemno razumevanje socioloških tem in analitične spretnosti, kar je rezultat trdega dela in predanosti. Pri pripravah nas je usmerjala mentorica mag. Aleksandra Boldin, ki je na nas izjemno ponosna.

Sara Slapnik

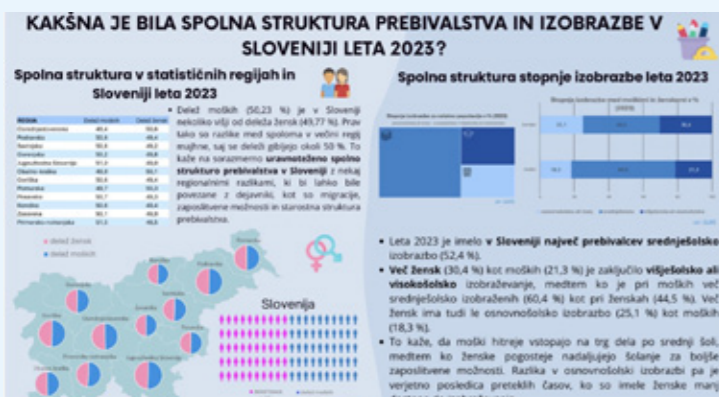

# GAL OČKO

## - vrhunski karateist



### 1. Poznamo te kot odličnega športnika. V katerem športu blestiš?

Ukvarjam se z najlepšim športom na svetu – karatejem.

### 2. Kakšni so tvoji začetki športne poti?

S karatejem sem se začel ukvarjati predvsem zato, ker sta mi manjkali koordinacija in zaupanje vase. Pri petih letih sem začel trenirati v Oplotnici, nato sem nadaljeval v Velenju, trenutno pa sem ponovno včlanjen v oplotniški klub, treniram pa v Celju.

### 3. Na katere dosežke si najbolj ponosen?

Najbolj sem ponosen na 10. mesto na svetovni ligi v Fujairahu, uvrstitev med 19 najboljših na svetu, 2. mesto na balkanskem prvenstvu, 1. mesto na državnem prvenstvu ter uvrstitev na evropsko in svetovno prvenstvo.

### 4. Kaj ti je karate dal na fizičnem in psihičnem področju?

Zaradi karateja imam boljšo koncentracijo, večje zaupanje vase in v druge ljudi ter zelo dobro telesno pripravljenost.

### 5. Kaj bi svetoval mlajšim, ki jih karate zanima?

Svetoval bi jim, naj vztrajajo, tudi če pride kriza, in naj nikoli ne odnehajo. Pomembno je, da poslušajo sebe in da uživajo v tem, kar delajo.

Intervju pripravila: **Eva Ravnak**

# INTERVJU S

## ŠOLSKIM BANDOM

V rubriki *Intervjuji* vam tokrat predstavljamo šolski band Gimnazije Slovenske Konjice. Združuje jih ljubezen do glasbe, ustvarjalnost in pogum za nastopanje pred občinstvom. Band sestavljata kar dva vokala – **Pia Falnoga** in **Gašper Rečnik**, ki s prepletom glasov poskrbita za prepoznavno zvočno podobo skupine. Melodično jedro tvorijo kitaristi **Erazem Kotnik**, **Izidor Mlakar** in **Vid Greifoner**, ki s svojimi idejami oblikujejo značaj pesmi, za harmonično podlago, glasbeno barvitost in ritmičnost pa skrbita **Jakob Rebernak** na klaviaturah in **Svit Strelc** na bobnih.

Skupaj niso le šolski projekt, temveč prava glasbena družina, ki dokazuje, da talent, prijateljstvo in vztrajnost lahko ustvarijo nekaj resnično posebnega.

1. Vsak izmed vas se z glasbo ukvarja prostovoljno in ji namenja veliko svojega časa.

**Nam lahko opišete, kaj je tisto v glasbi, kar vas tako osrečuje, da se z njo ukvarjate tudi v prostem času?**

Zanima nas zelo veliko stvari, vendar imamo skupni imenovalec. To je glasba. Preko nje smo se tudi spoznali in sklenili iskrena prijateljstva. Menimo, da ni lepšega kakor to, da lahko nekaj tako preprostega, kot je glasba, ljudem prinese toliko veselja in zadovoljstva.

2. Vaš band je na naši gimnaziji prisoten že od prvega letnika in praktično ni šolske prireditve, ki je ne bi glasbeno obogatili. Občinstvo je vedno navdušeno, aplavzi so glasni, nastopi pa profesionalni in vsa pozornost gledalcev je usmerjena v vas.

**Kako se, še posebej letos kot maturanti, spopadate z vsemi obveznostmi, ki jih band prinaša? Ali vam profesorji pri tem kdaj stopijo naproti in vam olajšajo usklajevanje šole in glasbe?**

Letošnje leto je vsekakor vsakemu izmed nas veliko breme in pomemben korak do končnega cilja, ki je uspešno opravljena matura. Glasbo in šolo poskušamo čim bolj usklajevati in naše vaje prestaviti na vikende ali popoldanske ure. V primeru vaj med poukom pa nam seveda nasproti stopijo tudi naši profesorji, ki nam vse zamujene ure vedno opravičijo.

3. Vsi vemo, da za uspešnim nastopom stoji ogromno dela, vaj in usklajevanja. Mnogi si sploh ne predstavljajo, koliko priprav je potrebnih, preden stopite na oder.

**Nam lahko na kratko opišete, kako potekajo vaše priprave na nastop in kdo vam pri tem najbolj pomaga? Ima pri tem pomembno vlogo tudi vaš mentor Boris Pokorn?**

Vaje pred nastopi so kratko povedano pestre ☺, se pa

seveda med njimi vedno zabavamo. Izbrane pesmi z našim profesorjem Borisom vedno analiziramo ter skušamo vsako skladbo odigrati v najboljšem možnem stilu.

4. Vaš repertoar je zelo raznolik – od mirnejših skladb do energičnih uspešnic – zato me zanima, kako pravzaprav izbirate glasbo, ki jo izvajate.

**Kdo v bandu običajno predlaga nove pesmi in kako se odločite, kaj bo končalo na seznamu za naslednji nastop?**

Pesmi izbiramo dostikrat na zanimiv način. Po navadi se skupaj zberemo in ugotovljamo, kaj bi bilo všeč vsakemu izmed nas in pa seveda najpomembneje publiko. Zato težko izpostavimo posameznika, saj na izbran 'komad' vpliva veliko dejavnikov. Menimo pa, da je večina naših že odigranih pesmi zadovoljila vsakega poslušalca, saj je tudi nas ☺.

5. Seveda pa v glasbi ne gre vedno vse po načrtih. Vaje in nastopi pogosto prinesejo tudi kakšne nepričakovane ali zabavne trenutke.

**Kateri je najbolj nenavaden, smešen ali nepričakovan dogodek, ki se vam je zgodil med nastopom?**

Takih dogodkov je malo. Edini, ki pa je res ostal v spominu, je lanski zaključni nastop, med katerim sta bila 'mutana' naš glavni pevec ter tudi klavir, največjo glasnost pa je imela električna kitara. Tehnične težave, ki se pripetijo vsakemu, tudi najboljšim. Nam je pa ta nastop ostal v spominu bolj kot smešen in zabaven, kakor pa polomija.



6. Posebnost vašega banda je tudi to, da imate kar dva vokala – pevko in pevca.

**Ali vam takšna vokalna dvojica predstavlja prednost, ker se glasova dopolnjujeta, ali kdaj tudi izziv pri usklajevanju?**

Naša dvojica je pomemben element banda, saj vokal pri večini gledalcev pusti največji vtis. Pevca pa brez dvoma vsak nastop polepšata z dvoglasji in njunimi solo deli.

7. Za trenutek pa pojdemo še v nekoliko bolj ustvarjalne vode.

**Če bi morali svoj band opisati samo s tremi besedami, katere tri bi po vašem mnenju najbolj zajele vaše bistvo?**

Zabava, povezanost in igrivost.

8. Ker ima vsak glasbenik tudi svoje idole, imam za vas še malo bolj domišljijsko vprašanje.

**Če bi lahko v bend povabili kateregakoli glasbenika na svetu – živega ali iz preteklosti – kdo bi bil vaš sanjski osmi član in zakaj?**

Mogoče kakšen rapper, kot sta Jay Cole ali Kendrick Lamar, da bi s svojimi 'barsi' popestrila sam band in pa vsak prihajajoč nastop.

9. Za konec pa še vprašanje, ki je lahko navdih vsem mlajšim dijakom, ki vas opazujejo z občudovanjem in morda razmišljajo, da bi stopili po podobni poti.

**Kaj bi svetovali tistim, ki bi se radi začeli resneje ukvarjati z glasbo ali celo ustanovili svoj band? Bi želeli našim bralcem sporočiti še kaj posebnega?**

Najpomembneje je, da v glasbi uživaš in vztrajaš. Ne boj se začetkov in napak, saj so zgolj del učenja. Če želiš ustanoviti bend, poišči ljudi s podobnimi interesi in dobro energijo, saj bo samo tako pozitivno deloval vsem v korist. Skupaj vadite, nastopajte in pa predvsem uživajte. Naj vas glasba povezuje in najpomembneje veseli!

Intervju pripravila:  
**Zoja Zorc**

## KONJIŠKI GIMNAZIJC V CELOVCU

Dijaki Gimnazije Slovenske Konjice smo v okviru mednarodne izmenjave Erasmus+ decembra obiskali avstrijski Celovec. Dan smo začeli na srednji šoli WI'MO, kjer smo skupaj s tamkajšnjimi dijaki sodelovali na jezikovnih delavnicah in utrjevali znanje nemščine v avtentičnem okolju. Po delavnicah smo se skupaj sprehodili po mestu, si ogledali Koroški muzej Celovec, Mestno gledališče Celovec, kip Marije Terezije in še nekaj glavnih znamenitosti ter uživali v praznično okrašenih celovških ulicah. Nato smo se odpravili v mesto Velden ob Vrbskem jezeru, kjer smo videli plavajoči adventni venec in s tem zaključili naš lep in predvsem poučen dan. Veselimo se že meseca marca, ko nam vrstniki iz Avstrije vrnejo obisk.

V. J.



### XR PUSTOLOVŠČINA:

## Odkrivanje naravne in kulturne dediščine skozi interaktivno učno pot

Na Gimnaziji Slovenske Konjice se zavedamo, da z mednarodnimi projekti tako učitelji kot tudi dijaki širimo svoja obzorja in spoznavamo različne kulture, države in načine razmišljanja. Prav zato smo toliko bolj veseli, da smo lahko tudi v tem šolskem letu dijake in učitelje popeljali na mednarodne izmenjave v **Španijo, Italijo** in na **Finsko**.

Projekt omogoča, da skozi mednarodno sodelovanje dosežemo zastavljene cilje, ki bodo prispevali k trajnosti v razvoju organizacije in izboljšali kakovost strokovnega izobraževanja. Ker je cilj projekta tudi razvoj novih učnih gradiv, prenos inovativnih praks, metodologij na področju izobraževanja, pridobivanje novih znanj in spretnosti, izvajamo številne aktivnosti, s katerimi izboljšujemo ozaveščenost mladostnikov o evropskem državljanstvu. V sklopu projekta bomo izdelali interaktivno učno pot s pomočjo XR tehnologije in s tem prispevali k ohranjanju naravne in kulturne dediščine.

Dijaki in učitelji so v okviru mednarodnega projekta spoznavali bogato naravno in kulturno dediščino držav ter raziskovali zgodbe, ki jih pripovedujejo ulice, trgi in gradovi njihovih mest. Ob tem so pri pouku razvijali digitalne kompetence, saj so spoznavali in uporabljali različne sodobne aplikacije, s katerimi so ustvarjali digitalne vsebine in 3D predstavitve izbranih točk kulturne dediščine.

Ob obisku partnerskih organizacij so obiskali številne kulturne ustanove ter izmenjali izkušnje z vrstniki iz partnerskih šol. Na ta način so razširili svoja obzorja, spoznali pomen mednarodnega sodelovanja in se prepričali, da tehnologija lahko pomembno prispeva k ohranjanju in promociji kulturne dediščine.

Skozi projekt so dijaki razvijali ustvarjalnost, sodelovalnost in digitalno pismenost, hkrati pa poglobljali zavedanje o pomenu dediščine – tako domače kot evropske. Njihovo delo dokazuje, da se lahko tradicija in sodobna tehnologija odlično prepletata, če ju povezuje mladostna radovednost in želja po znanju.

Koordinatorica projekta: **Tatjana Hren, prof.**

### Hola España



S sošolci smo bili na izmenjavi v Španiji, kjer smo preživeli zelo lep teden, spoznali njihovo kulturo, način življenja in vsakdan v šoli. En teden smo živeli v San Sebastianu ter obiskovali njihovo šolo. Najbolj so mi v spominu ostali tappasi oziroma majhni kruhki in seveda lepote San Sebastiana. Izmenjava je bila nepozabna, saj sem spoznala veliko novih prijateljev.

Eva Gorjup



## Ciao Italia

Izmenjava na Sicilijo je bila za vse nas izjemna in nepozabna izkušnja. Že ob prihodu smo začutili posebno vzdušje otoka, ki nas je takoj navdušilo. Spoznali smo sicilijansko kulturo, njihove navade ter način življenja, ki je precej drugačen od našega. Velik vtis je na nas naredila tudi lokalna kulinarika, saj smo poskusili številne tradicionalne jedi, kot so arancini, paste, pice in sladico cannoli. Hrana je bila izjemno okusna. Bili smo v mestu Palermo, ogledali smo si kulturne znamenitosti, parke in zgodovinske stavbe. Nekaj časa smo



preživel tudi ob morju, kjer smo se kopali, sončili in uživali v dobri hrani. Domačini so bili zelo prijazni, gostoljubni in vedno pripravljeni na pogovor. Med izmenjavo smo izboljšali znanje tujih jezikov in postali samozavestnejši pri sporazumevanju. Čas, ki smo ga preživel skupaj, nas je še bolj povezal in utrdil prijateljstva. Vrnili smo se z lepimi spomini, novimi znanji in dragocenimi izkušnjami.

**Maša Malič**



## Finska pustolovščina

Veseli nas, da je naša šola več kot le ustanova za učenje, saj nam ponuja tudi različne občolske aktivnosti, kot je na primer Erasmus+ izmenjava. Januarja se nas je 5 dijakov odpravilo na pustolovščino na Finsko. En teden smo preživel v mestu Loimaa, družili smo se s Španci, Poljaki in seveda gostitelji Finci.

Po napornem ponedeljku, ko smo se komaj spoznavali, je sledil izjemen drugi dan. Ob jezeru Mellaljärvi smo se "knajpali", se savnali in kopali v zaledenem jezeru. Najpogumnejši smo v snegu napravili odtise teles, snežene angelčke. Ta tipična finska zimska dogodivščina je bila tudi vrh celotnega potovanja, zagotovo pa ni bila edina zanimiva izkušnja.



Zelo se nam je v spomin vtisnila njihova šola Novida Loimaan Lukio, kjer smo z gostitelji obiskovali pouk in imeli različne delavnice in predstavitve, mi smo izvedli pesniško delavnico. Med spremljanjem pouka smo ugotovili, da so odnosi sproščeni, saj učitelje kličejo po imenu, priimku ali vzdevku. Prvo leto opravljajo obvezne predmete, kasneje pa dodajo tiste, ki jih zanimajo. Pouk je digitalen, namesto učbenikov



uporabljajo tablice ali prenosnike. Matematiko in jezike lahko izberejo na težji (daljši) ali lažji (krajši) ravni, obvezno se učijo tudi švedščine. Malica je okusna in brezplačna, na voljo je vegetarijanska hrana, zraven pa zmeraj pijejo mleko.

Tudi vreme nam je bilo naklonjeno, saj je bilo za njihove razmere zelo toplo. Nekaj dni je snežilo, temperature niso bile prenizke (do -12), snega pa je bilo ravno dovolj za različne aktivnosti na snegu, kot je sankanje. Ker se hitro stemni, smo jih večinoma doživljali v temi, kar pa ni oviralo našega veselja. Popoldne smo obiskali tudi večji mesti Turku in Tampere, obe študentski mesti. V slednjem smo spoznali domišljajske like finske umetnice Tove Janson Mumine.

Vse lepo se mora kdaj končati in na zaključni zabavi smo peli in plesali. Po večerji so se nekateri odpravili v savno in jacuzzi, medtem ko so ostali nadaljevali s plesom. Kasneje smo se vsi znova zbrali in skupaj igrali družabne igre. Ob pripravi hot doga nas je presenetil finski način priprave hrenovk, saj jih delajo v mikrovalovni pečici. Zabavo smo nadaljevali s petjem in plesom, nato pa se okoli 3. ure zjutraj začeli poslavljati.

Pot na Finsko nam bo za vedno ostala v spominu kot izkušnja, polna smeha, zabave, lepih spominov in ljubezni.

**Svit Strelc, Eva Purgaj, Lina Idvorjan,  
Matija Kos in Jernej Klančar**



## AKTIVNO DRŽAVLJANSTVO V PRAKSI

V okviru aktivnega državljanstva smo si dijaki tretjih letnikov ogledali Muzej 100 frankolovskih žrtev, kjer smo spoznali zgodovino naših bližnjih krajev. Še istega dne smo se na Aškerčevi domačiji, rojstni hiši pesnika Antona Aškerca, poučili o njegovem življenju in začetku njegovih ustvarjalnih let. V celjskih zaporih so nam pripravili zanimiv ogled prostora in odgovorili na vsa naša vprašanja, obiskali pa smo tudi Pokrajinski muzej Celje. Za večino pa je bila najbolj zanimiva izkušnja obisk vojašnice v Celju, kjer so nam podrobneje predstavili naloge ter pomembnost obrambe države. Sledila je predstavitev tankov, letal, vojaških psov, častne garde ... Kasneje smo se lahko tudi sami preizkusili v streljanju ter ostalih zanimivih vlogah.



Loti Jazbec



## JEZIK ODPIRA MISLI IN SRCA

Ker se zavedamo pomena znanja tujih jezikov, smo Neža, Hanna, Brina in Gala za projekt EDJ ustvarile plakat, ki prikazuje, kako se lahko ljudje kljub razlikam povežejo in uspešno sodelujejo, če so pripravljeni komunicirati in se učiti drug od drugega. S tem smo želele sporočiti, da je raznolikost bogastvo, jeziki pa ključ do medsebojnega spoštovanja in sodelovanja.

Znanje jezikov omogoča boljše razumevanje med ljudmi, spodbuja sodelovanje ter odpira vrata v svet. Kot smo zapisale na plakatu: "Več jezikov znaš, več veljaš."

Neža Kangler



## 1. MESTO NA USTVARJALNEM NATEČAJU V AUGSBURGU

Dijaki Manca Levart, Jaka Leskovar, Sara Slapnik in Gal Stanovnik so na kreativnem natečaju *Kinder haben Rechte* v okviru Brechtovega festivala v Augsburgu osvojili 1. mesto.

S svojo ustvarjalnostjo in inovativnostjo (radijsko igro, filmom, pogovornimi karticami) so navdušili strokovno žirijo ter dosegli največ točk med vsemi sodelujočimi šolami z Bavarske in iz Slovenije. Svoje doživljanje in razumevanje teme so objavljali na Instagram profilu @dag\_gsk. Na podelitvi priznanj je bil slavnostni govornik Gregor Jovan, konzul z Generalnega konzulata Republike Slovenije v Münchnu, ki je bil zelo ponosen na slovenske dijake, ki zmagujejo tudi v tujini.



Med bivanjem v Augsburgu smo spremljali pouk na Maria-Ward-Gymnasium Augsburg in se prepustili navdihujočemu vodenju po Brechtovih poteh, ki ga je pripravil legendarni Kurt Idrizović.

V prostem času smo raziskovali staro mestno jedro, ki slovi po številnih znamenitostih. Med prav posebnimi je *Fuggerrei*, najstarejše še delujoče socialno naselje na svetu, kjer stanovalci še danes plačujejo simbolično letno najemnino –



le 0,88 evra. Augsburg ni le mesto Fuggerjev – tukaj je bil leta 1555 sklenjen Augsburgski verski mir, ki je pomembno vplival na versko strpnost v Evropi. Mesto je znano tudi po pravljичnem svetu *Augsburger Puppenkiste* (Augsburška lutkovna skrinja), kjer že desetletja oživljajo lutkovne zgodbe, ki navdušujejo vse generacije.

S sodelovanjem na natečaju v okviru Brechtovega festivala dijaki niso prejeli le priznanja, ampak tudi neprecenljive izkušnje in dragoceno znanje.

Mentorica: **Marjana Cenc Weis, prof.**



## BRANJE JE PRIJATELJEVANJE - zgodba, stkana iz besed in src

Na Gimnaziji Slovenske Konjice se je tudi letos razcvetela čarobna preproga besed, stkana iz ljubezni do knjige in jezika. Projekt *Branje je prijateljstvo* (*Lesen macht Freu(n)de*) je dijake popeljal na potovanje skozi zgodbe, ki so odmevale v dveh jezikih, ter nas povabil k ustvarjalnemu izražanju.

Septembra smo odprli vrata svetu knjižne domišljije – začetek bralne značke smo otvorili s prav posebno gostjo, prevajalko Alexandro Natalie Zaleznik. Razkrila nam je čar prevajanja in pomen branja v tujem jeziku. Tako smo vse do marca potovali skozi strani romana *Freibad* avtorja Willa Gmehlinga, ga brali v slovenščini in nemščini ter z njim odkrivali lepoto dvojezičnega razumevanja.



A branje ni ostalo zgolj med platnicami – rodilo se je v barvah, besedah in ustvarjalnosti. Dijaki so zgodbo prenesli na papir in platno, nekateri pa so njene odmeve preoblikovali v lastne literarne stvaritve. Ustvarjanje je doseglo vrhunec z obiskom samega avtorja, ki smo ga gostili na naši šoli. Pripravili smo prireditev v obeh jezikih, ki mu je segla do srca – nad našimi deli je bil iskreno očaran. Ob tej priložnosti smo z navdušenjem gostili tudi dr. Alix Landgrebe, direktorico Goethe instituta v Sloveniji, ki je v projektu prepoznala neprecenljivo vrednost mladostnega ustvarjanja.



Naša dela niso ostala skrita v šolskih učilnicah. Razstava, ki je krasila tudi prostore Doma kulture, je pričarala svet, v katerem se besede in slike prepletajo v harmonijo. Povezovanje pa se nadaljuje – ustvarjalce so povabili v Ljubljano, na sedež Goethe instituta, kjer nas čakajo delavnice v nemščini, nova spoznanja in sveži izzivi. Z nestrpnostjo pričakujemo ta obisk, vedoč, da bomo znanje jezika še obogatili ter stkali nove vezi.



Projekt *Branje je prijateljstvo*, katerega mentorica je bila Jožica Orož Berginc, je znova dokazal, da knjige niso le zgodbe na papirju – so mostovi, ki povezujejo jezike, domišljijo in srca.

Zoja Zorc



## Dnevi evropske kulturne dediščine 2025 na GIMNAZIJI SLOVENSKE KONJICE

Ponosni smo na naše gimnazijce, ki s svojo izvirnostjo na svojevrsten način črpajo iz kulturne zakladnice, ji dodajajo nove dimenzije ob informacijski tehnologiji ter tako pripomorejo k njeni revitalizaciji. Na Gimnaziji Slovenske Konjice vedno znova najdemo »biserčke« iz lokalne zgodovine in kulture, ki jih nizamo v dogajanje DEKD in jih na svojevrsten način populariziramo med mladimi generacijami in drugimi obiskovalci. Tako udeleženci razumejo povezanost lokalne zgodovine in dediščine s širšim slovenskim in evropskim kulturnim prostorom.

Vedno znova nas razveselijo dijaki s svojo energijo, da v medgeneracijskem sodelovanju ustvarjamo delavnice z metodami, ki so blizu mladim generacijam. Gimnazija Slovenske Konjice v nacionalnem projektu DNEVI EVROPSKE KULTURNE DEDIŠČINE, ki je del evropskega projekta, sodeluje že 12. leto zapored.

Letos smo pripravili vrsto raznolikih delavnic oz. dogodkov z različnih področij: kulturno-zgodovinskega, likovnega, glasbenega, jezikovnega (slovenski, angleški in nemški jezik), fotografskega, geografskega, naravoslovnega ... Tudi letos smo bili inovativni pri preizkušanju informacijske tehnologije. Večino delavnic smo izvedli v septembru, nekaj se jih nadaljuje do konca šolskega leta. Tema letošnjih dnevov evropske kulturne dediščine je bila ZIDOVI NAŠE PRETEKLOSTI SO TEMELJ NAŠE PRIHODNOSTI.

Dneve evropske kulturne dediščine 2025 smo na Gimnaziji Slovenske Konjice sklenili s zaključno kulturno prireditvijo in z otvoritvijo razstave, na kateri smo predstavili izdelke dijakov ter digitalne »zgodbe«.

Koordinatorica projekta DEKD: **mag. Aleksandra Boldin**



## HAIKU - priložnost za medpredmetno povezovanje in ustvarjalnost

Po zanimivi trijezični delavnici o kratki japonski obliki pesmi haiku, ki smo jo izvedli z dijaki drugih letnikov v okviru pouka nemščine, slovenščine in angleščine, smo izbrane pesmi profesorice prijavile na Natečaj za najboljši srednješolski haiku.

17. aprila pa so v Cankarjevem domu dijaki, ki so avtorji najboljših haikujev, prejeli nagrade:

- **Andraž Trtnik** je avtor nagrajenega haikuja v slovenščini,
- **Filip Kračun** je spesnil nagrajeni haiku v angleščini,
- **Miha Soršak** pa se je izkazal z nagrajenim nemškim haikujem.

Kasneje smo izvedeli, da se je med finalistne na mednarodnem natečaju, ki ga organizira United Nations International

School, uvrstil še haiku **Julije Lamovec**.

Mnogi haikui v vseh treh jezikih so bili objavljeni v zbirki *Haiku 2025*, ki ga izdaja Gimnazija Vič.

Čestitke nagrajencem, ostalim pa spodbuda za ustvarjalnost v najrazličnejših oblikah! 😊

\**HAIKU – 5-7-5-zložna pesem japonskega izvora*

Lahko boli.

A ne tako zelo kot ping-pong žogica.

**(Andraž)**

Vrtljak čustev prikrade se v moj svet. Jočem od sreče.

**(Matija)**

Coffee's gone again, my brain says »work«, I say »nap«. The chair becomes my bed.

**(Julija)**

The bell rings so loud, empty halls, tired minds, learning never stops.

**(Filip)**

Mentorici:

**Mateja Smolar Tič, prof. in Jožica Orož Berginc, prof.**

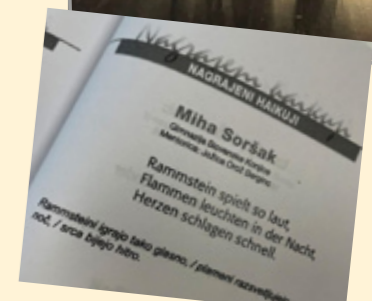

## IRSKI VEČER NA GIMNAZIJI SLOVENSKE KONJICE - praznik kulture, glasbe in okusov

V sredo, 16. aprila 2025, se je avla Gimnazije Slovenske Konjice prelevila v pravo irsko prizorišče, polno barv, glasbe, poezije in okusov. Dijaki in profesorji so pripravili tematski večer z naslovom *Irish Night*, ki je obiskovalce popeljal na domišljjsko potovanje po Zeleni deželi.

Dogodek, ki ga je zasnovala in programsko oblikovala profesorica Marjetica Štante Kapun, je združeval glasbene, literarne, zgodovinske in kulinarčne elemente. Glasbeni del je vodila Mojca Koban Dobnik s skupino dijakinj prvega letnika, podporo pa sta prispevala tudi band pod mentorstvom Borisa Pokorna ter profesor Gerard Britovšek z literarnimi prispevki. Za odsko energijo sta poskrbela voditelja Maša Malič in Vid Žveglič, ki sta publiko suvereno vodila skozi celoten večer.

Program se je začel s pesmijo, *Molly Malone*, ki jo je zapel zbor gimnazijk. Pesem je odprla vrata irski pripovedi, ki se je nadaljevala s pesmimi, kot so *Dúlamán*, *Foggy Dew*, *A Nation Once Again*, *Galway Girl*, *Orphan Girl* in energično *Drunken Sailor*. Posebej ganljiv trenutek je bil nastop Kire Štruc Jurički, finalistke Slovenija ima talent, ki je s pesmijo *Orphan Girl* navdušila občinstvo.

Dogodek je bil tudi priložnost za okušanje. Dijaki SPŠŠ Zreče pod vodstvom profesorice Helene Sovec so pripravili pestro irsko kulinariko. Vsaka jed je bila opremljena s kodo QR, preko katere so obiskovalci lahko dostopali do receptov – morda bo irski večer zaživel tudi v kakšni domači kuhinji.

Celoten projekt je nastal v okviru ITS modula in bil podprt z uporabo umetne inteligence, digitalnih orodij in spletne platforme za ustvarjanje e-časopisa. Dijaki so skozi proces poglobljali poznavanje irske kulture ter razvijali veščine timskega dela, nastopanja in tehnične izvedbe dogodkov.

Irish Night ni bil zgolj predstava, bil je poklon ustvarjalnosti, kulturni raznolikosti in povezovanju generacij.



Obiskovalci so večer zapustili z novimi vtisi, spoznanji in morda tudi z navdihom, da nekoč obiščejo prelepo deželo Irsko.

**Mag. Marjetica Štante Kapun**



## ODSEV LETA

V šolskem letu so se vrstili koncerti, obiski umetnikov, proslave, mednarodno sodelovanje je ponovno zaživel v svojem bistvu, prepotovali smo Slovenijo ... Na prireditvi ob koncu pouka smo se ozrli v preteklost ter se spomnili dogodkov, ki smo jih doživeli med šolskim letom. Podelili smo nagrade odličnim dijakom, priznanja na državnem nivoju, nagrado odličnosti dijakom, ki so bili vsa 4 leta odlični ...

Posebno pozornost smo namenili tudi 25. juniju, ko smo praznovali obletnico razglasitve in obrambe samostojne in neodvisne Republike Slovenije.

Na koncu smo si zaželeli najdaljše in najboljše počitnice do sedaj, da bi bili ponosni in zavedni Slovenci, kjer koli bomo počitnikovali.

**M. R.**





## Strunjanski park nas je presenetil

Vsako leto izvajamo interdisciplinarne terenske vaje, ki združujejo vsebine biologije, geografije in fizike. V drugem letniku raziskujemo slovensko primorje. Proučevali in merili smo pH vode, hitrost zvoka, količino kisika, raztopljenega v morski vodi, ocenjevali bistrost, kalnost, vonj, onesnaženost obalnega pasu, popisovali pestrost rastlinskega in živalskega sveta in spoznavali bogato biodiverzitetu. Ob vsem tem pa smo imeli tudi čas za druženje, potapljanje in sončenje. Takšni dnevi so za nas zelo zanimivi, saj pouk poteka drugače kot po navadi, celoten dan je bolj sproščen. Veliko se družimo, sodelujemo in ob vsem tem spoznavamo Slovenijo in življenjsko pestrost. Preživeli smo lep poletni dan, poln novih spominov in novega znanja.

Loti Jazbec



## Gojenje kruhove plesni

V 2. letniku smo v okviru projekta Digizmaga pri pouku biologije izvajali večtedenski skupinski eksperiment o gojenju plesni. Tri tedne smo po skupinah opazovali in dokumentirali rast plesni, v štirih različnih okoljih. Eksperiment je bil zelo zanimiv in zabaven, saj smo ga lahko izvajali v skupinah. Naučili in spoznali smo veliko novega o plesnih.

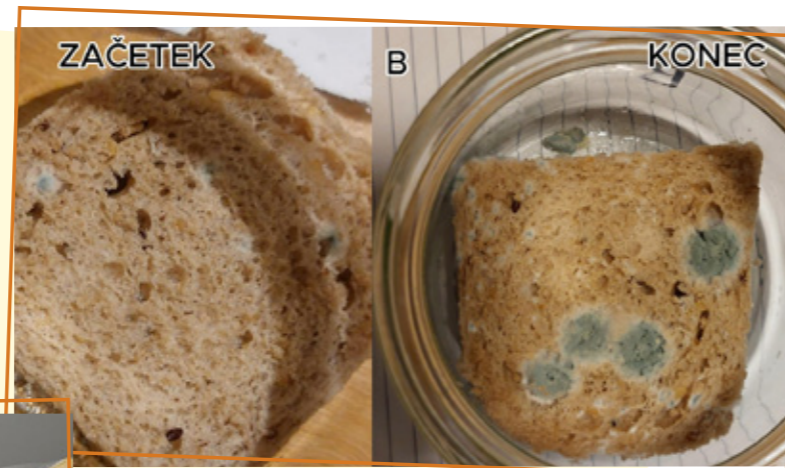

Prav tako smo na koncu po skupinah ustvarili filme, v katerih smo predstavili naše delo. Tako smo se seznanili tudi s številnimi programi, kot so cap cut, movavi ... in umetnostjo ustvarjanja filmov.

Tim Vežjak

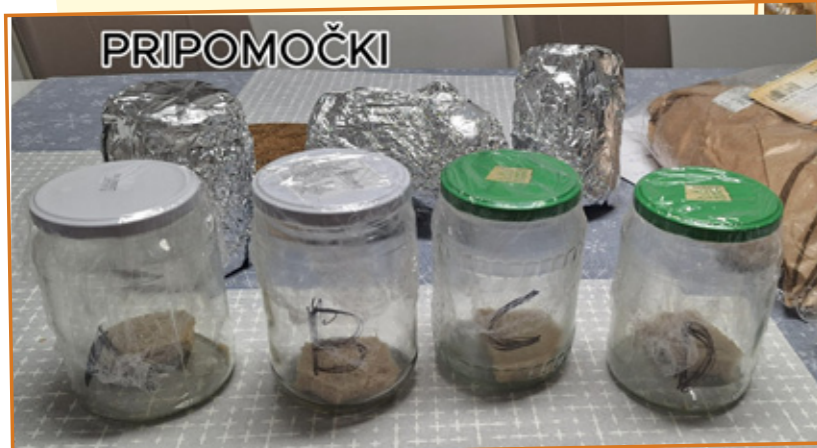

## OBISK PRI PREDSEDNICI DRŽAVE

Dijaki 2. in 3. letnikov Gimnazije Slovenske Konjice smo v Ljubljani obiskali Državni zbor, Hišo EU in kot glavni dogodek predsednico Natašo Pirc Musar v Predsedniški palači. Tam nas je najprej gospa predsednica nagovorila in nam na kratko opisala trenutno politično situacijo v Sloveniji in EU. Nato sta konjiška dijaka gostiteljici opisala našo šolo in prečudovite kraje ter ji razložila, kako mi preživljamo naše gimnazijske dni. Po končani predstavitvi so sledila vprašanja nas – gimnazijcev. Predvsem nas je zanimalo, kako je uživati takšen sloves kot predstavnica naše države, kako njen poklic sploh deluje, v čem se življenje predsednice



razlikuje od življenja odvetnice. Z odgovori nas je navdala z dobro mero spoštovanja in motivacije, da lahko tudi mi spreminjamo svet na boljše, kot ga sedaj poskuša ona. Tem vprašanjem pa so sledila tudi tista, malo manj resna, a še zdaleč ne nepomembna. Uradni del smo zaključili s skupinsko fotografijo, nato nas je čakal še ogled prostorov Predsedniške palače. Hvaležni smo za to unikatno izkušnjo, ki nam je odprla oči v svet politike, ambicij in boljšega jutri.

Svit Strelc



## VESELE NOTE

Decembra 2025 je v Večnamenski dvorani v Zrečah potekal dobrodelni koncert *Vesele note*, ki je obiskovalcem pričaral pravo praznično vzdušje. Na odru so se predstavili šolski band s pevci, plesna skupina Gimnazije Slovenske Konjice, ansambel SPSŠ Zreče ter zbor prvih letnikov, ki je s svojim rekordnim številom dijakov še posebej navdušil občinstvo. Večer je bil poln petja, plesa in igranja, celoten program smo povezali z dramsko igro o čaru božiča. Dogodek je minil v znamenju povezovanja, dobre volje in dobrodelnosti.

**Jakob Rebernak**



## ŠPORT PRI NAS - VEČ KOT LE POUK

Na naši šoli šport ni le obveznost, ampak pomemben del šolskega življenja, ki povezuje dijake, spodbuja zdrav življenjski slog in ustvarja nepozabne spomine. Vsako leto se dijaki vseh letnikov udeležujemo številnih športnih dejavnosti, med katerimi posebej izstopajo športni vikendi, šolska tekmovanja in športni dnevi.

V 1. letniku se dijaki odpravijo v Tolmin, kjer poteka spoznavni vikend za dijake prvih letnikov. Namenjen je predvsem medsebojnemu spoznavanju, zato ga popestri tudi spoznavni večer. Poleg tega so dijaki zelo aktivni – kolesarijo, se odpravijo na pohode, sodelujejo v orientaciji in doživijo pravo adrenalinsko izkušnjo pri raftingu.

V 2. letniku dijaki smučajo v Kranjski Gori, obenem pa si zvečer vzamejo čas tudi za sproščen sprehod in druženje po mestu.

V 3. letniku se športni vikend preseli na Krk, kjer so v ospredju plavanje in različne vodne aktivnosti, večeri pa so namenjeni druženju in sprehodom.

Redno se udeležujemo tudi številnih šolskih športnih tekmovanj: košarka, nogomet, odbojka, košarka 3 na 3, odbojka na mivki, atletika, gorski tek in smučanje. Posebej velja izpostaviti košarko, kjer so fantje letos prišli do četrtfinala, le kanček sreče pa jim je zmanjkal za napredovanje. V gorskem teku je Ciril Tome osvojil odlično 3. mesto.



Inja Sodin



## VIKEND V TOLMINU

Potovanja, izleti in šole v naravi so nekaj povsem običajnega, saj se z njimi skoraj zagotovo sreča prav vsak osnovnošolec ali dijak. Ampak naša pustolovščina na športnem vikendu v Tolminu je bila nekaj posebnega.



Zadnji septembrski vikend smo dijaki 1. letnikov Gimnazije Slovenske Konjice preživeli v ČŠOD Tolmin. Tam smo se družili in se preizkušali v različnih športih, kot so nogomet, košarka, namizni tenis, odbojka, badminton ... Prav tako smo se s kolesi odpravili na krajšo vožnjo po umirjeni in slikoviti okolici Tolmina. Najbolj zanimiva in vznemirljiva pustolovščina pa je nedvomno bil naš spust z rafti po smaragdno zeleni Soči. Ta je imela okoli 13 stopinj Celzija, kar nas pa seveda ni ustavilo pri tem, da smo poskakali vanjo in tudi malo zaplaval. Vožnja je bila res razburljiva, sploh takrat, ko smo prišli do brzic, kjer smo s sošolci morali pokazati, da znamo sodelovati, da ni prišlo do kakšne nezgode. Na srečo smo se vsi vrnili celi in še bolj nasmejani kot prej, čeprav smo bili čisto mokri ter premraženi. Imeli smo tudi orientacijo, na kateri smo spoznavali mesto Tolmin in njegovo okolico. Prav tako smo se odpravili na ogled Tolminskih korit. Četudi je bila pot do njih zares mučna, nihče od nas tega ni obžaloval, saj smo videli zares prekrasen naravni rezervat s kristalno čisto vodo in neokrnjeno naravo. Za nas so v ČŠOD Tolmin pripravili tudi predavanje o kačah, na katerem smo spoznali



ameriškega rdečega goža in kraljevega pitona ter se naučili veliko novega o kačah ter tudi o prvi pomoči, če te katera od njih ugrizne. Naši večeri v ČŠOD-ju pa so bili namenjeni predvsem skupnemu druženju. Profesor zgodovine je za nas pripravil poučno in hkrati zabavno igrice o soški fronti in dogajanju na njej. Po zaključenih aktivnostih smo še vedno imeli dovolj energije, da smo si organizirali večerno zaba-

vo, ki je bila vrhunec našega dneva. Na njej smo ob zvokih harmonike, baritona in kitare plesali, peli in se veselili.

Čeprav je bil ta vikend predvsem športno obarvan, je bilo najpomembnejše gotovo to, da smo se s sošolci in sosošolci spoznali, se povezali in utrdili naša prijateljstva. Ustvarili smo ogromno lepih spominov, ki jih ne bomo pozabili. Vikend bi z veseljem ponovili, brez težav bi ga lahko podaljšali kar čez ves teden. Naša pustolovščina je bila res nekaj posebnega.

Aljaž Grifič



## OBISKALI SMO CESARSKI DUNAJ



Maja smo se dijaki 1. letnika odpravili v glavno mesto Avstrije, cesarski Dunaj. Mesto nas je navdušilo s svojo zgodovino, z veličastno arhitekturo in živahnim mestnim utripom. Najprej smo si ogledali muzej Albertina, kjer smo občudovali znana umetniška dela iz različnih obdobjev vse od Moneta do Picassa. Sprehodili smo se tudi po središču Dunaja in začutili pravo vzdušje cesarskega mesta ter se ustavili pred katedralo svetega Štefana, ki je simbol Dunaja. Gotska cerkev, znana je po svoji barviti strehi in visokem južnem stolpu.

Posebno doživetje je bil obisk dvorca Schönbrunn, kjer je bila poletna rezidenca habsburških vladarjev. Nekdanja cesarska rezidenca nas je navdušila s svojo velikostjo in eleganco ter razkošnim parkom, po katerem smo se



sprehodili. Poučen, a zabaven dan smo zaključili z obiskom Tehniškega muzeja, kjer smo skozi interaktivne razstave in bogate zbirke muzeja na zanimiv način spoznali razvoj znanosti, tehnologije in industrije.

Preživeli smo lep dan na Dunaju. Spoznali smo številne znamenitosti in obogatili naše znanje. Ob tem smo se družili s sošolci in ustvarjali lepe skupne spomine.

**Vita Jurak**

## PO SLOVENSKIH SLEDEH V GRADCU

Konec novembra smo dijaki in profesorji preživeli dan v predbožičnem Gradcu. Najprej smo spoznali univerzitetne študijske možnosti na Inštitutu za slavistiko Univerze v Gradcu, ki raziskuje in izobražuje že več kot 150 let. Svoje akademsko izobrazbo so tam pridobivali mnogi znani Slovenci, med njimi tudi Fran Ramovš. Gostili sta nas lektorici za slovenščino mag. Laura Fekonja Fonteyn in mag. Tatjana Koren, svoje študijske izkušnje pa so z nami delile študentke iz Slovenije.



Nato smo se podali na pot po slovenskih sledih v mestu. Že ime avstrijske štajerske prestolnice Gradec izhaja iz slovenščine in pomeni majhen grad. Še več slovenskih sledi nam je razkril publicist in novinar slovenskega programa pri ORF Simon Ošlak Gerasimov, avtor dvojezične knjige Slovenski Gradec oziroma Slowenisches Graz.



Popoldan je bil namenjen terenskemu delu in ustvarjanju digitalnih utrinkov v treh jezikih – slovenščini, nemščini in angleščini. Praznično utripajoče mesto smo z novimi izkušnjami in bogatim znanjem zapustili v večernih urah.

**Marjana Cenc Weiss, prof.**



## DOŽIVETJA V GRČIJI

Pot v Atene in druge znamenite kraje po Grčiji je bila nepozabna, polna zgodovine, osupljive arhitekture in čudovitih razgledov. Že od samega začetka, ko smo na letališču v Zagrebu nestrpnost čakali na polet, smo čutili vznemirjenje, ki ga prinaša odkrivanje nove dežele. Grčija je že tisočletja srce svetovne kulture in zgodovine.



V Atenah smo obiskali stadion Panathinaikos, kjer so se leta 1896 odvijale prve sodobne olimpijske igre. Stadion, v celoti zgrajen iz belega marmorja, nas je navdušil s svojo velikostjo in zgodovinsko vrednostjo. Ko smo se sprehajali po njem, smo si predstavljali vzdušje tistih prvih iger, ki so znanovale prepoved olimpijskega duha. Pred predsedniško palačo smo imeli priložnost videti znamenito menjavo straže pred palačo, ki jo izvajajo evzoni v tradicionalnih uniformah. Sledi so nas vodile v vrtove Zappion, zeleno oazo sredi mesta, kjer smo se za trenutek ustavili in uživali v miru ter lepoti urejenih parkov.



Zevsov tempelj, eden največjih templjev v antični Grčiji, nas je navdušil s svojimi osupljivimi ostanki. Med mogočnimi stebri smo občudovali delo starih Grkov, ki so tempelj posvetili Zevsu, najvišjemu bogu Olimpa. V bližini se nahaja Hadrijanov slavolok, postavljen v čast rimskemu cesarju Hadrijanu, ki je močno vplival na razvoj Aten. Sprehod po trgu Sintagma, osrednjem atenskem trgu, nam je omogočil vpogled v sodobno življenje Grčije.

Vrhunec našega obiska Aten je bil vzpon na znamenito Akropolo. Občudovali smo Partenon, Erehtejon in druge veličastne zgradbe, ki so simbol antične Grčije. Pogled z vrha Akropole na mesto Atene je bil dihanjem jemajoč in nepozaben.

Po Atenah smo nadaljevali potovanje proti Korinskemu prekopu, ki povezuje Egejsko in Jonsko morje. Naslednja postaja so bile Mikene, eno najstarejših središč grške civilizacije. Sprehodili smo se skozi Levja vrata, ki so nas popeljala v svet mikenske kulture, in obiskali megaron, kraljevo palačo, kjer je nekoč vladal znameniti kralj Agamemnon. Na vsakem koraku smo se zavedali, da hodimo po tleh, kjer so pred več kot 3000 leti živeli legendarni junaki. Obiskali smo tudi Epidaur, znan po svojem antičnem gledališču, ki slovi po izjemni akustiki. Ko smo stali na sredini odra in preizkušali odmevnost, smo se čudili, kako so Grki brez sodobne tehnologije ustvarili tako popolno akustiko.

Nasla

Naša zadnja postaja je bilo obmorsko mesto Navplij, ki nas je očaralo s svojo lepoto in bogato zgodovino. Sprehodili smo se po ozkih ulicah mesta in obmorski promenadi, nakupili spominke in degustirali grške specialitete.

Ekskurzija je bila za nas tudi priložnost, da smo se povezali med sabo, občudovali dediščino preteklosti in se učili skozi doživetja. Grčija nam je pokazala svojo veličino.

Maša Malič, Eva Purgaj

## POBEG IZ OKUŽENEGA LABORATORIJA

### ZGODBA

Ste mladi raziskovalci v biološkem laboratoriju. Med poskusom je prišlo do nesreče – sprostil se je nevaren patogen. Varnostni sistem je laboratorij zaprl.

Za pobeg morate:

1. prepoznati povzročitelja okužbe,
2. razumeti delovanje celic in imunskega sistema,
3. sestaviti protistrup,
4. odkleniti izhod v omejenem času.

### POSTAJA 1: DNK – KLJUČ DO LABORATORIJA

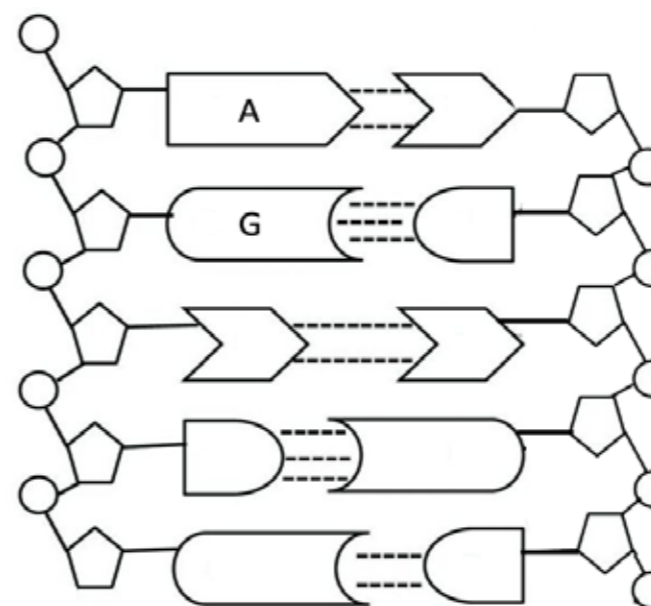

#### Navodilo:

- Dopolni manjkajoče baze v verigi DNK.
- Zapiši komplementarne pare baz.
- Narava zapisuje informacije s štirimi črkami. Danes jih bomo uporabili kot skrivno pisavo.
- Črke baz pretvori v številke (A=1, B=2 ...). Za kodiranje DNA povzročitelja uporabi preproste račune. Rezultate računov pretvori v črke in premetanka črk da kodo povzročitelja kontaminacije laboratorija.

Povzročitelj je : \_\_\_\_\_

Koda:

| A | B | C | Č | D | E | F | G | H | I  | J  | K  | L  | M  | N  | O  | P  | R  | S  | Š  | T  | U  | V  | Z  | Ž  |
|---|---|---|---|---|---|---|---|---|----|----|----|----|----|----|----|----|----|----|----|----|----|----|----|----|
| 1 | 2 | 3 | 4 | 5 | 6 | 7 | 8 | 9 | 10 | 11 | 12 | 13 | 14 | 15 | 16 | 17 | 18 | 19 | 20 | 21 | 22 | 23 | 24 | 25 |
|   |   |   |   |   |   |   |   |   |    |    |    |    |    |    |    |    |    |    |    |    |    |    |    |    |

$$A + T = \underline{\quad} + \underline{\quad} + 1 = \underline{\quad}$$

$$C + G = \underline{\quad} + \underline{\quad} + 11 = \underline{\quad}$$

$$G + C = \underline{\quad} + \underline{\quad} - 1 = \underline{\quad}$$

$$G + C = \underline{\quad} + \underline{\quad} + 8 = \underline{\quad}$$

$$T + A = \underline{\quad} - \underline{\quad} - 2 = \underline{\quad}$$

Ajda Lešnik, Ana Lajnšček Kralj, Domen Kline, Nuša Jeseničnik, Amadej Matevžič, Tinkara Kodrič



Miha Jerot, Sprehod